

DÁVKOVACÍ ZAŘÍZENÍ

nomatech

YOUR PACKAGING MACHINES

ŠNEKOVÁ DÁVKOVACÍ ZAŘÍZENÍ



	RACKET S	RACKET S MICRO
Výkon:	až 190 l/min.*	až 22 l/min.*
Velikost dávky:	do 5000 g	do 300 g
Vhodné pro:	práškové a prašné produkty	
Příslušenství:	uzavírání konce tubusu míchací zařízení	
Materiál:	části v kontaktu s produktem - nerezová ocel	
Výhody:	šneky vždy navrženy dle typu produktu a množství	
	jednoduché čištění	rychlejší pro malé dávky
	otevratelná násypka	přesnost
	možnost rozdělení násypky	
	rychlá výměna šneku	
	odsávání prachu	

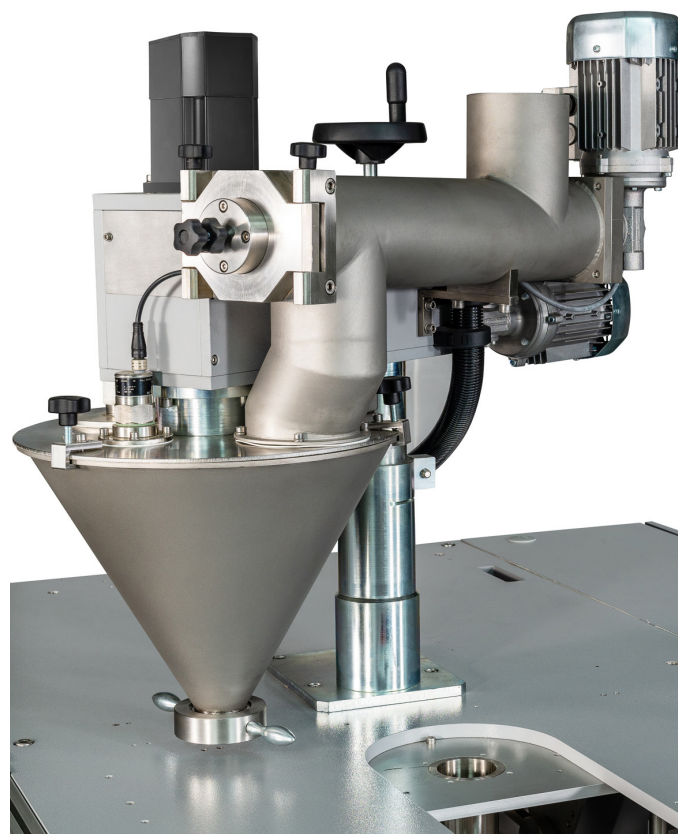
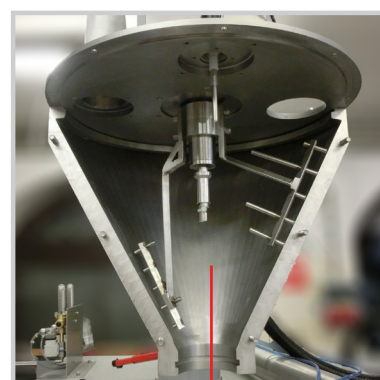

*v závislosti na plněném množství, typu produktu a velikosti balení

KOMBINAČNÍ VÁHY



	CHW210	CHW214
Počet hlav:	10	14
Výkon:	až 70 dávek/min.*	až 120 dávek/min.*
Velikost dávky:	10–1000 g	10–2000 g
Přesnost:	0,2–2 g	0,1–2 g
Vhodné pro:	sypké granulované práškové kusové lepkavé produkty	
Příslušenství:	časovací zásobník otočný horní kužel	
Materiál:	nerezová ocel	
Výhody:	vysoká přesnost a rychlost IP65 vodotěsné a prachotěsné provedení snadné čištění a údržba	

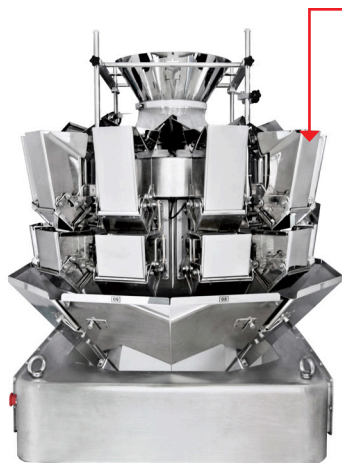
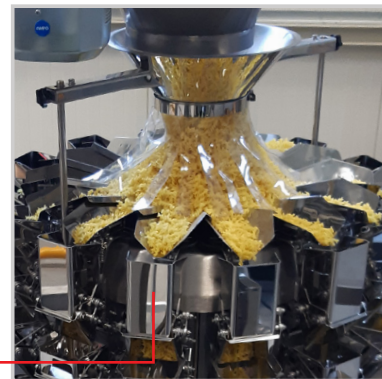

OBJEMOVÁ ŠOUPÁTKOVÁ DÁVKOVACÍ ZAŘÍZENÍ



	RACKET OS
Počet řad:	1–10
Výkon:	individuální*
Velikost dávky:	individuální požadavek
Vhodné pro:	sypké produkty
Příslušenství:	dávkovací deska pro nový objem hlídání hladiny produktu v násypce
Materiál:	části v kontaktu s produktem – nerezová ocel
Výhody:	jednoduché čištění možná přestavba na jinou dávku

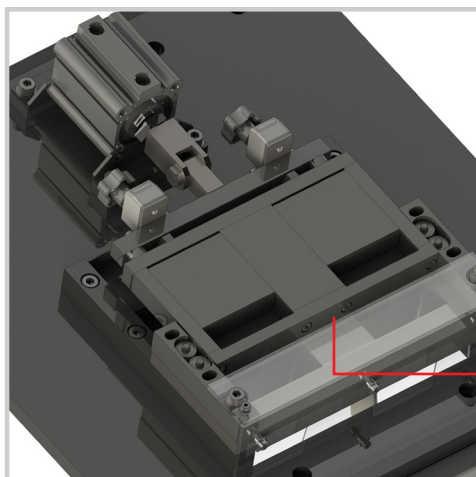

OBJEMOVÁ TŘECÍ DÁVKOVACÍ ZAŘÍZENÍ



	RACKET OT	RACKET OT EXTRA
Výkon:	až 140 dávek/min.*	až 80 dávek/min.*
Velikost dávky:	do 2 l	do 10 l
Přesnost:	1-5 %	
Vhodné pro:	sypké produkty	
Příslušenství:	hlídání hladiny produktu v násypce	
Materiál:	části v kontaktu s produktem – nerezová ocel, plast	
Výhody:	jednoduché čištění snadná výměna odměrek pro jiný objem	

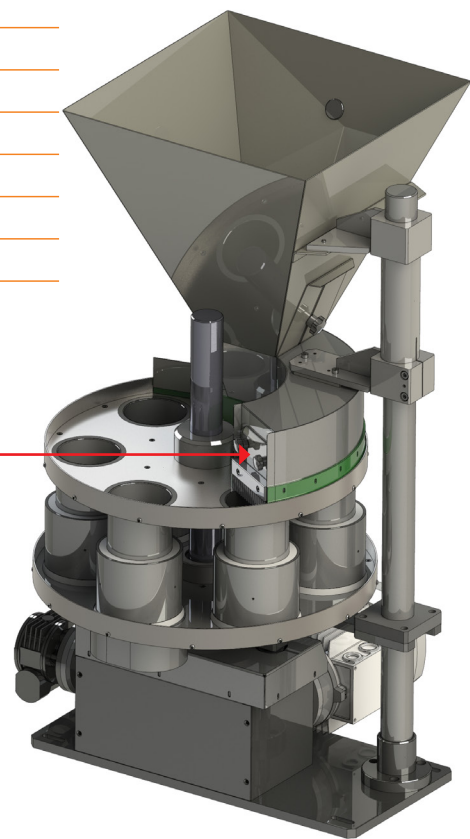
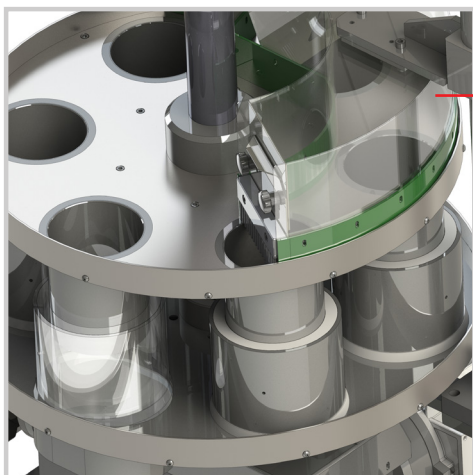

OBJEMOVÁ KLAPKOVÁ DÁVKOVACÍ ZAŘÍZENÍ



	RACKET OK	RACKET OK EXTRA
Výkon:	až 120 dávek/min.*	až 80 dávek/min.*
Velikost dávky:	do 2 l	do 10 l
Přesnost:	1-5 %	
Vhodné pro:	sypké produkty	
Příslušenství:	hlídání hladiny produktu v násypce	
Materiál:	části v kontaktu s produktem – nerezová ocel	
Výhody:	jednoduché čištění snadná výměna odměrek pro jiný objem	

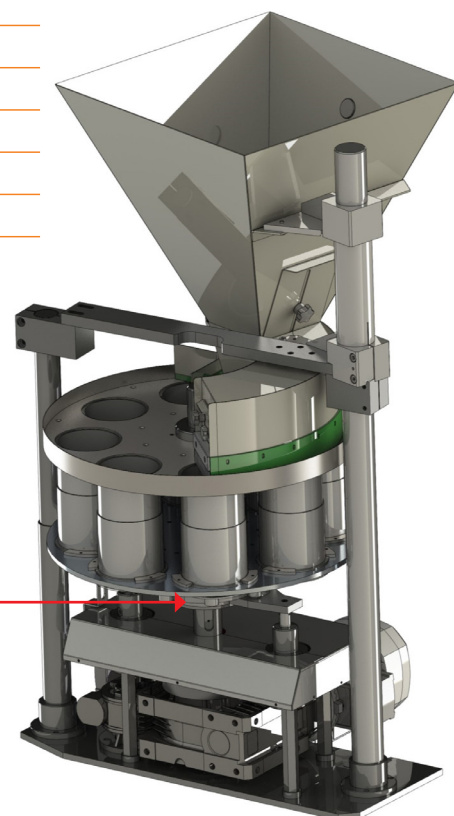
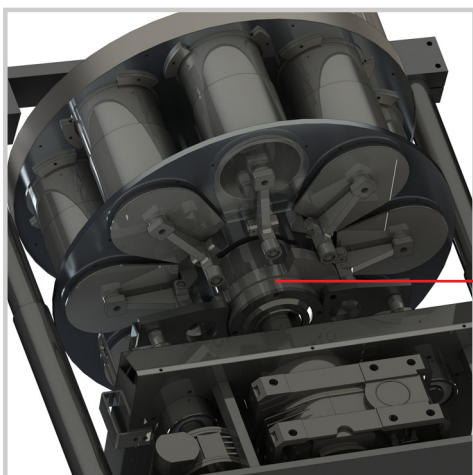

*v závislosti na plněném množství, typu produktu a velikosti balení



	RACKET LW4	RACKET LW2
Počet řad:	4	2
Výkon:	až 50 dávek/min.*	až 30 dávek/min.*
Velikost dávky:	20–2000 g	20–3000 g
Přesnost:	0,2–2 g	0,2–2 g
Vhodné pro:	sypké granulované malokusové produkty	
Materiál:	části v kontaktu s produktem – nerezová ocel	
Výhody:	snadné čištění a údržba prachotěsné provedení míchání 2 produktů v jedné dávce	

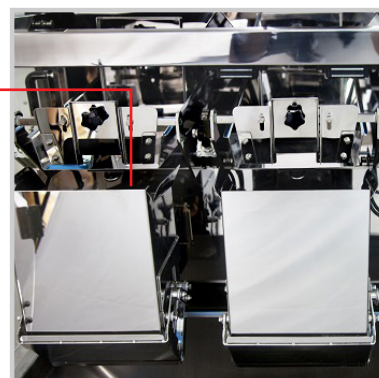
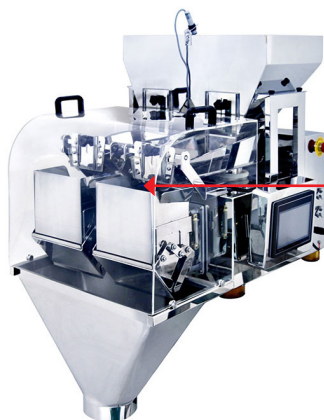

	RACKET DVP
Výkon:	až 50 dávek/min.*
Velikost dávky:	500–10000 g
Přesnost:	0,2–5 g
Vhodné pro:	sypké granulované malokusové produkty
Materiál:	ocel
Výhody:	přesné vážení velkých objemů



*v závislosti na plněném množství, typu produktu a velikosti balení

NÁŠ VÝROBNÍ PROGRAM:

TOBOGAN Vertikální balicí stroje
VOLCANO Vertikální vícetubusové balicí stroje
GOLEM Pytlovací stroje pro velkoobjemová balení
BOX Kartonovací stroje

CUBE Balicí linky pro špalíčkové sáčky
CASE Kartonovací stroje pro skupinová balení
ROBO Manipulační linky, paletizace
LUNA Plnicí a míchací linky
 Široký sortiment příslušenství.



NOMATECH s.r.o.
 info@nomatech.net | www.nomatech.net | +420 317 843 235
 Vlasákova 1635 | 258 01 Vlašim | Česká republika
 Tradice od roku 1965



Spolufinancováno
Evropskou unií

nomatech
YOUR PACKAGING MACHINES