

# **nomatech**

YOUR PACKAGING MACHINES

## **TOBOGAN 250S** **VERTIKÁLNÍ BALICÍ STROJ**

(s kombinačními váhami a dalším příslušenstvím)

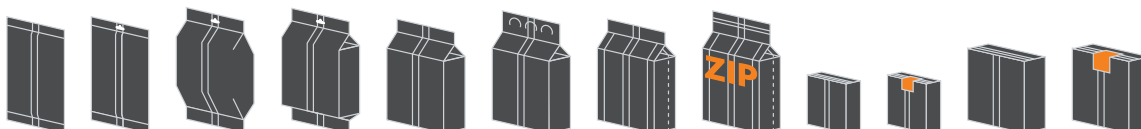
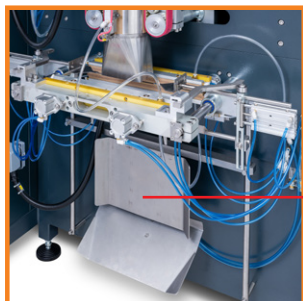
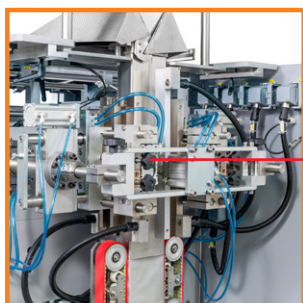

### **VÝROBA SÁČKŮ Z TEPELNĚ NEBO IMPULZNĚ SVAŘITELNÉHO OBALOVÉHO MATERIÁLU**

**Výkon: až 100 cyklů/min.\***

Rozměry zařízení: š 1200 mm | h 1800 mm | v 1600 mm bez dávkovacího zařízení

**Rozměry sáčků: š 32-250 mm | d 60-350 mm**

Balené produkty: sypké (prášky, granule) | drobné, kusové | tekutiny, pasty



\*v závislosti na plněném množství, typu produktu a velikosti balení

# BOX ROBO GROUP ROBOTICKÝ KARTONOVACÍ STROJ

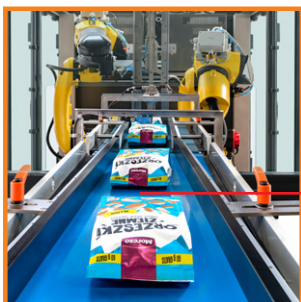

## ROBOTICKÉ SKUPINOVÉ KARTONOVÁNÍ DO TRAYŮ/KRABÍČEK

Výkon: až 6000 sáčků/h.\*

Rozměry zařízení: š 1450 mm | h 3935 mm | v 1930 mm

Rozměry krabiček: š 90-180 mm | d 200-400 mm | v 150-200 mm | individuální požadavek

Rozměry sáčků: max. š 150 mm | d 190 mm

Balené produkty: předem zabalené sáčky, krabičky



# BOX 60V VERTIKÁLNÍ KARTONOVACÍ STROJ

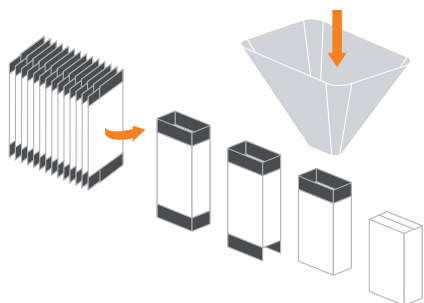

## VERTIKÁLNÍ KARTONOVÁNÍ PRODUKTŮ DO KRABÍČEK

Výkon: až 3000 balení/h.\*

Rozměry zařízení: š 2350 mm | h 2700 mm vč. přísunového dopravníku | v 2000 mm

Rozměry krabiček: š 35-180 mm | d 35-180 mm | v 11-80 mm | individuální požadavek

Balené produkty: drobné, kusové | sypké | hotové sáčky

Možnost balení: jednotlivé kusy | skupiny produktů

Typ zavírání: lepení | systém „tuck-in“ (zasouvání chlopní)





## BOX 60H

# HORIZONTÁLNÍ KARTONOVACÍ STROJ

(s horizontálním balicím strojem flowpack)

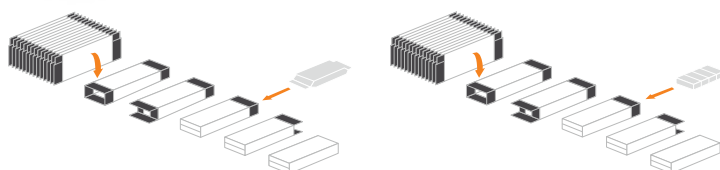
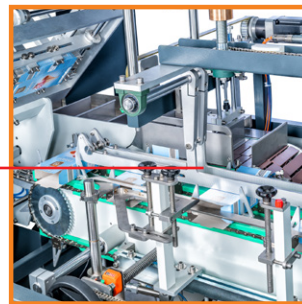

### HORIZONTÁLNÍ KARTONOVÁNÍ PRODUKTŮ DO KRABÍČEK

Výkon: až 3000 balení/h.\*

Rozměry zařízení: š 3980 mm | h 1630 mm vč. přísunového dopravníku | v 1970 mm

Rozměry krabiček: š 20-250 mm | d 120-300 mm | v 20-100 mm | individuální požadavek

Balené produkty: drobné, kusové | předem zabalené

Možnost balení: jednotlivé kusy | skupiny produktů

Typ zavírání: lepení | systém „tuck-in“ (zasouvání chlopní)



## BOX 60H mini

# HORIZONTÁLNÍ KARTONOVACÍ STROJ

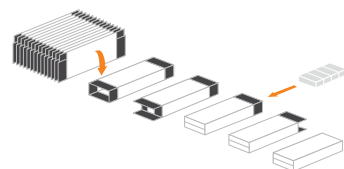
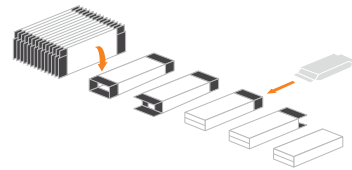
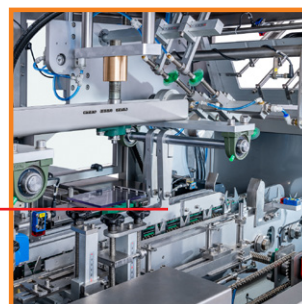

### HORIZONTÁLNÍ KARTONOVÁNÍ PRODUKTŮ DO KRABÍČEK

Výkon: až 3600 balení/h.\*

Rozměry zařízení: š 2270 mm | h 1070 mm | v 2010 mm

Rozměry krabiček: š 20-80 mm | d 70-180 mm | v 13-75 mm | individuální požadavek

Balené produkty: drobné, kusové

Možnost balení: jednotlivé kusy | skupiny produktů

Typ zavírání: lepení | systém „tuck-in“ (zasouvání chlopní)



\*v závislosti na plněném množství, typu produktu a velikosti balení

# GOLEM 600S PYTLOVACÍ LINKA

(se šnekovým dávkovačem)

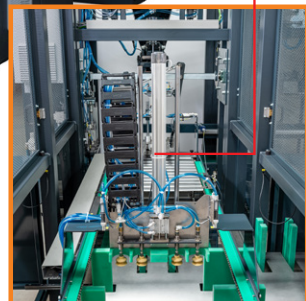
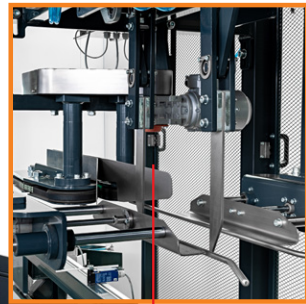
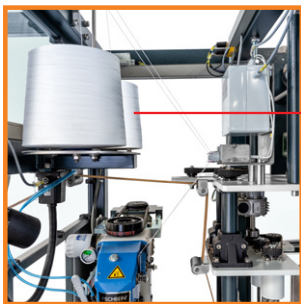

## PLNĚNÍ HOTOVÝCH VELKOOBJEMOVÝCH PYTLŮ

Výkon: až 600 balení/h.\*

Rozměry zařízení: š 4970 mm | h 3930 mm | v 2800 mm bez dávkovacího zařízení

Objem pytle: velkoobjemová balení až do 75 l | individuální požadavek

Uzavírání pytle: šití | lepení | svařování | strečová páska

Balené produkty: sypké (prášky, granule) | drobné, kusové



\*v závislosti na plněném množství, typu produktu a velikosti balení

## NÁŠ VÝROBNÍ PROGRAM:

**TOBOGAN** Vertikální balicí stroje | **VOLCANO** Vertikální vícetubusové balicí stroje

**GOLEM** Pytlovací stroje pro velkoobjemová balení | **BOX** Kartonovací stroje | **CUBE** Balicí linky pro špalíčkové sáčky

**CASE** Kartonovací stroje pro skupinová balení | **ROBO** Manipulační linky, paletizace

**LUNA** Plnicí a míchací linky | Široký sortiment příslušenství.



NOMATECH s.r.o.  
info@nomatech.net | www.nomatech.net | +420 317 843 235  
Vlasáková 1635 | 258 01 Vlašim | Česká republika  
Tradice od roku 1965



Spolufinancováno  
Evropskou unií

**nomatech**   
YOUR PACKAGING MACHINES